

# Taskuvaipan ompelu:

1. Luonnollisesti aloitetaan leikkaamalla palat kaavojen/mittojen mukaan.

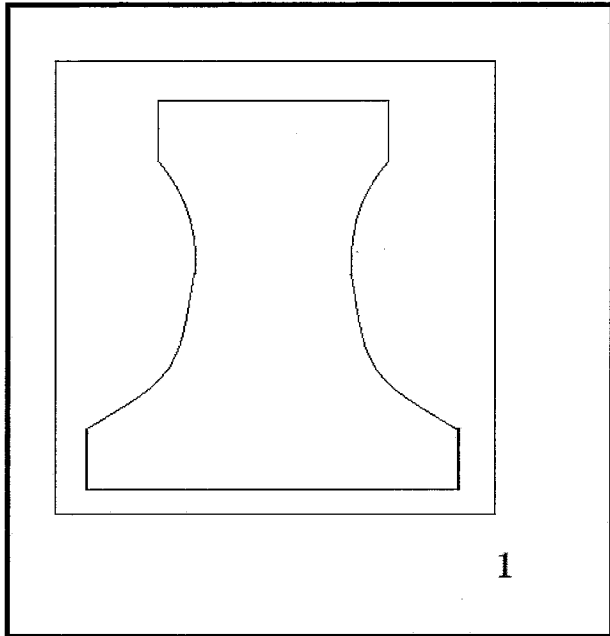

2. (Haaraosan korkeudensäätö nepit kiinnitetään paikoilleen, jos kokovaippaiän malli.)

Etureen silmukka tarranauha/nepit kiinnitetään paikalleen (muista tukikangas PUL-kankaan taakse).

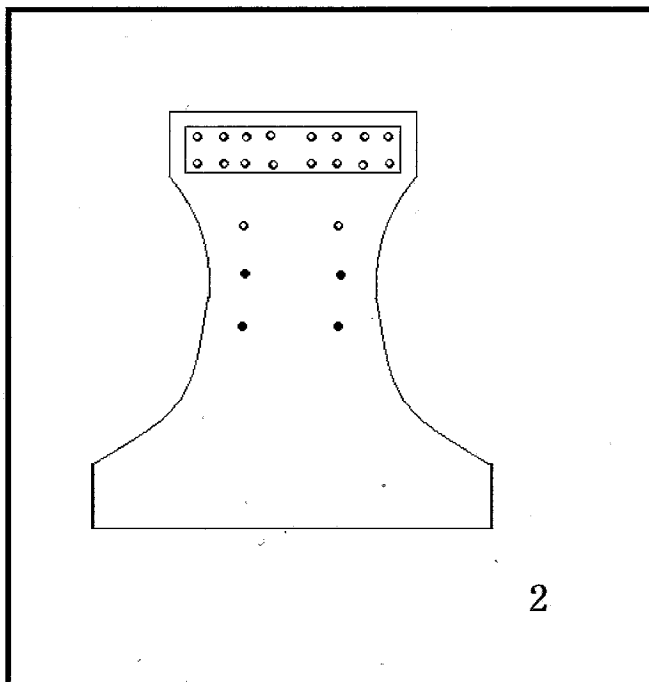

3. Ommellaan PUL-kankaan takaosaan kuminauha antamaan jousto/istuvuus vaipalle. Paras jousto saadaan kun ommellaan vain päät kiinni ja taitetaan reuna "irtonaisella kuminauhalla". (halutessa saa ommella kiinni koko matkalta mahdollisimman pitkällä pistolla tai kolmipistesiksakilla.)

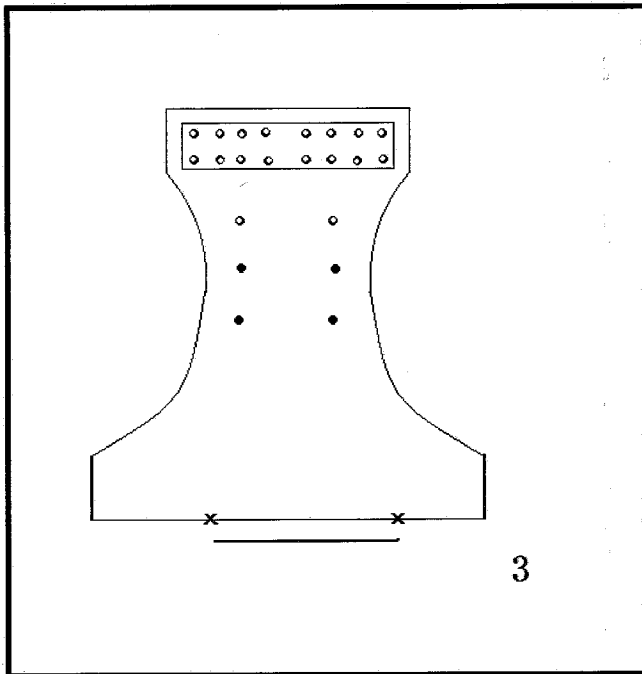

4. PUL-kangas ja ihoa vasten tuleva kuivakangas asetetaan oikeat puolet vastakkain ja ommellaan ympäri, jättäen kuitenkin imujen täyttöaukko takapuolelle.

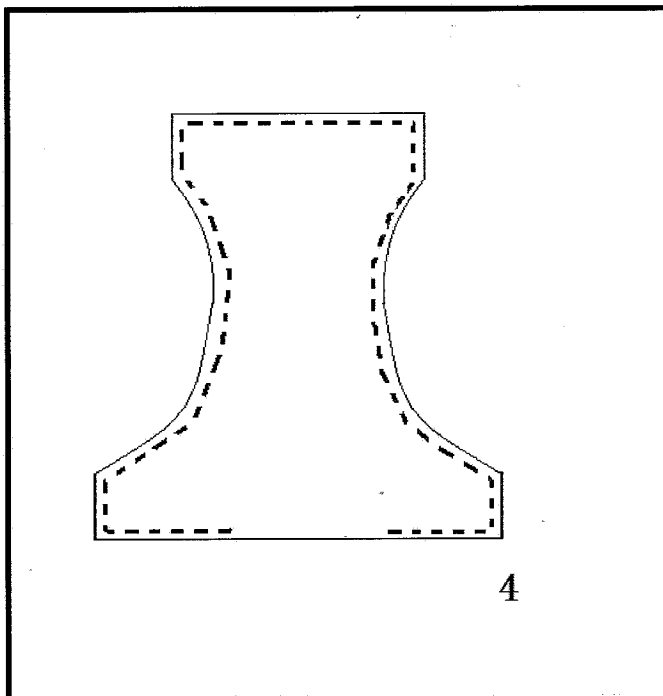

5. Leikataan ylimääräiset kankaat pois kulmista/nurkista

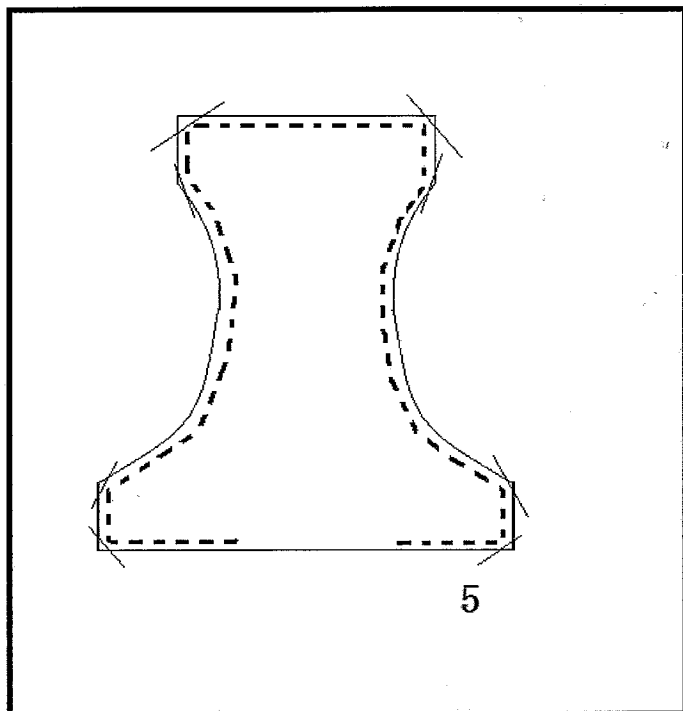

6. Kiinnitetään lahkeensuihin kuminauhat päistä paikalleen (halutessa saa ommella kiinni koko matkalta mahdollisimman pitkällä pistolla)

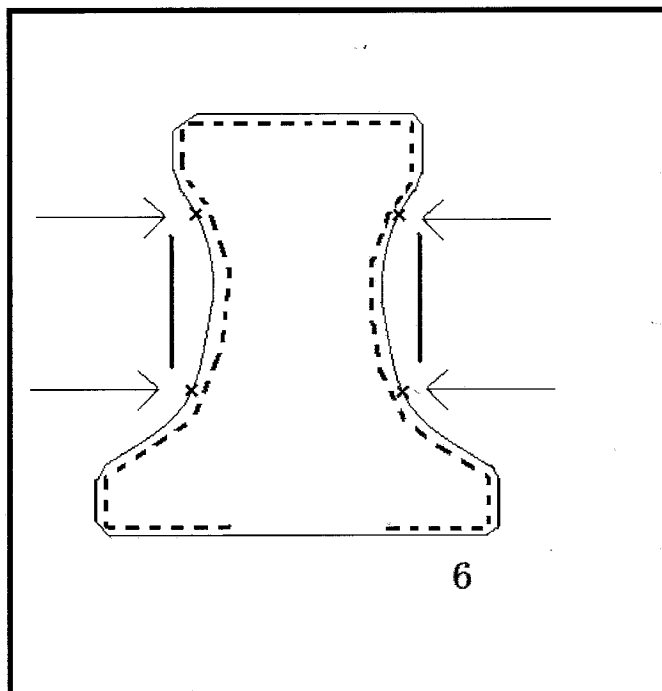

7. Käännetään oikeinpäin ja vedetään kulmat ja nurkat teräviksi.

8. Tikataan ympäri jättäen taas se täyttöaukko auki. Muista väistää lahkeensuun kuminauhoja, jotta muodostuu kuja.

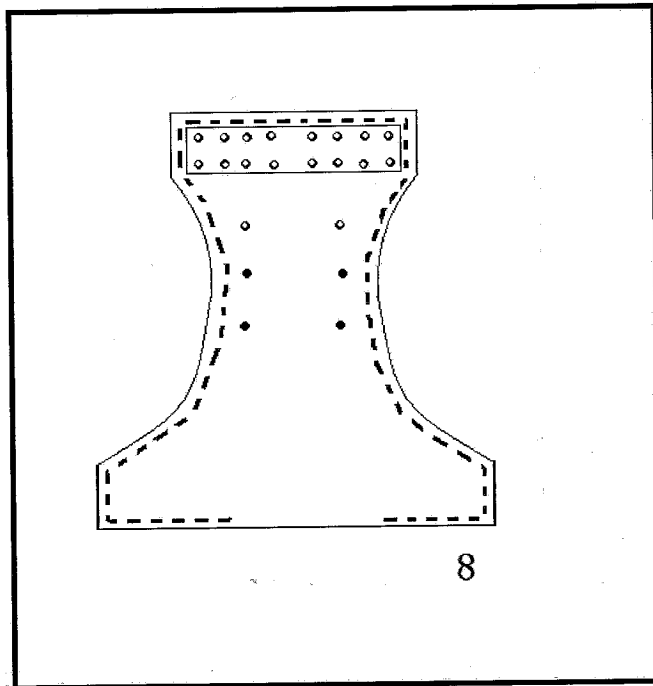

9. Kiinnitetään siivekkeisiin tarranauhan/neppien vastakappaleet.

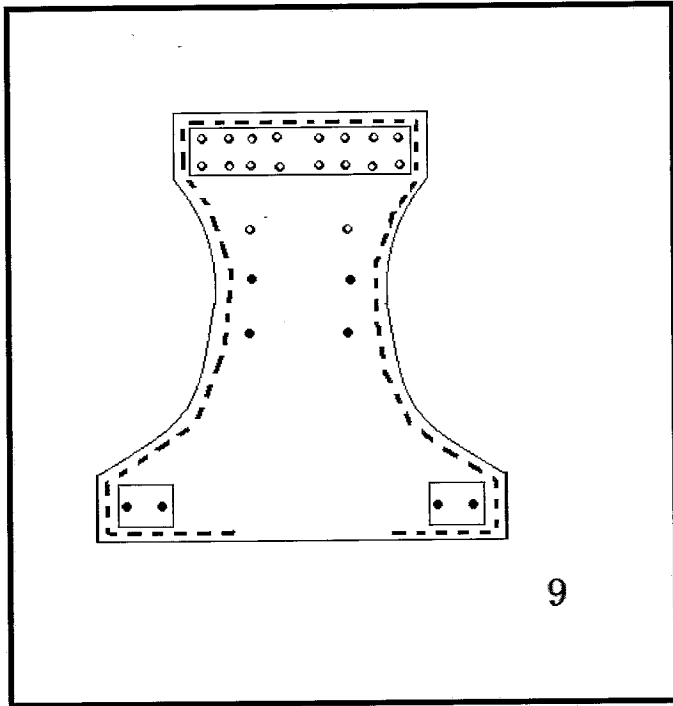

10. Siistitään langatpätkät pois.